



HELO™

BioSense

Dây đeo sức khỏe

Hướng
Dẫn
Nhanh

HELO

BioSense

dây đeo sức khỏe

1

Danh sách đóng gói

Trong hộp bao gồm các thiết bị sau:



BioSense
Dây đeo sức khỏe

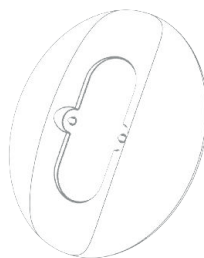

Đế sạc

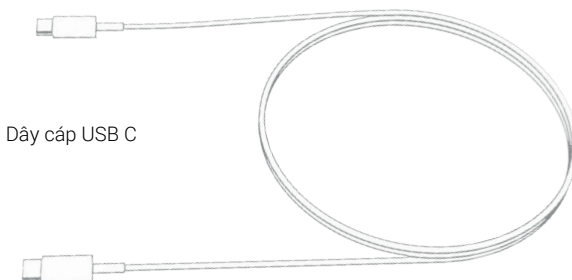

Dây cáp USB C



HELO

BioSense

Dây đeo sức khỏe

2

Cách sạc

1. Kết nối dây cáp USB C vào ổ cắm trên đế sạc.
2. Đặt dây **BioSense** lên đế sạc, căn chỉnh các đầu tiếp xúc kim loại ở phía sau dây đeo với các chân vàng trên đế sạc. Điều này sẽ làm cho nam châm được căn chỉnh theo hướng chính xác.
3. Đặt đế sạc trên một bề mặt phẳng với BioSense nằm ngang.

1

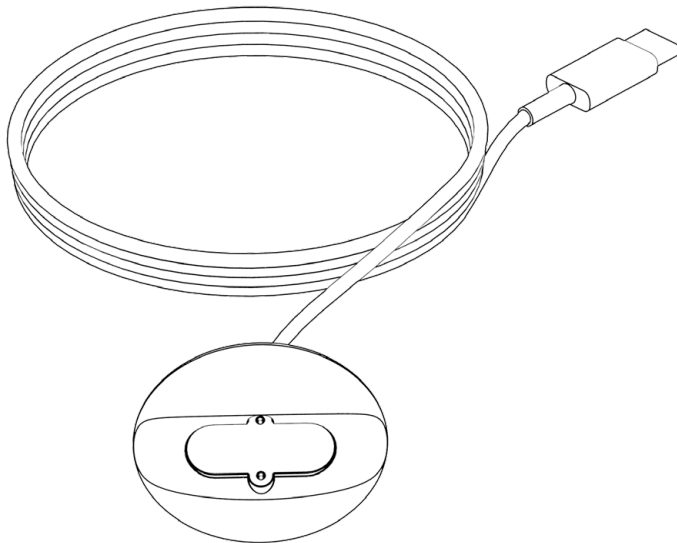

Điện áp đầu vào: 5V DC.

Thời gian sạc: tối đa khoảng 2 giờ

2

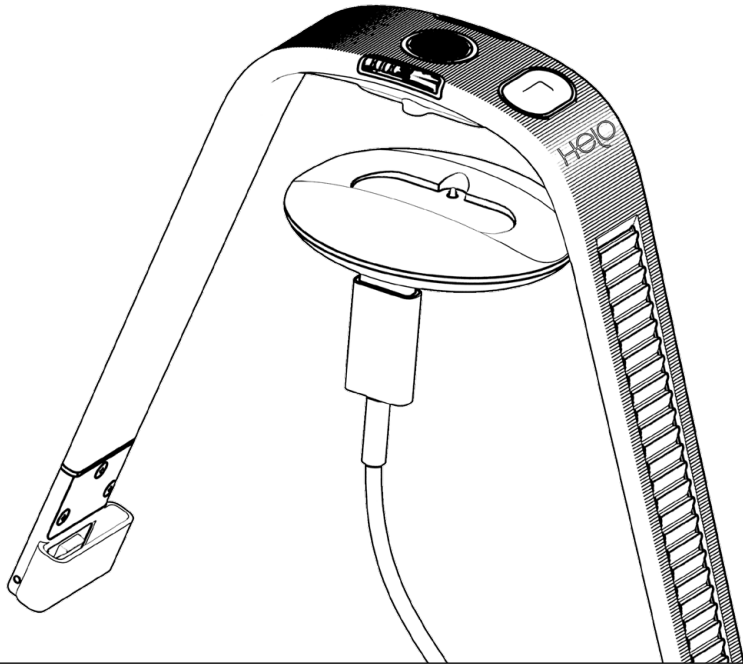

3

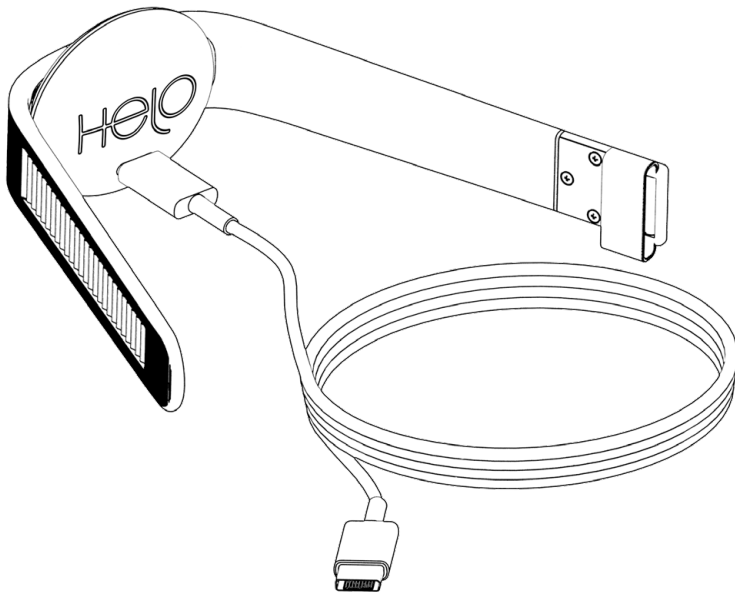



BioSense

Dây đeo sức khỏe



Cách sử dụng

1. Tải ứng dụng

Tải Ứng dụng HELO Smart từ App Store, Google Play Store, hoặc HELO App STORE.

Ghi chú: Để sử dụng ứng dụng "HELO Smart App" trên iPad, bạn cần chọn "Chỉ iPhone" khi tải xuống từ App Store.

2. Cài đặt ban đầu

Lần đầu sử dụng thiết bị, đặt nó lên để sạc sau khi đã lấy ra khỏi hộp.

Khi đèn LED màu xanh sáng lên, bạn có thể kết nối thiết bị của mình với ứng dụng Helo Smart.

3. Bật nguồn

Khi Dây đeo đã được tắt nguồn, nhấn và giữ nút cảm ứng trong 5 giây để bật thiết bị.

Ngoài ra, khi Dây đeo đã tắt nguồn và đặt lên sạc, thiết bị sẽ tự động bật nguồn trở lại.

4. Tắt nguồn

Khi ứng dụng được kết nối với thiết bị, nhấn "Tắt dây đeo" trong ứng dụng để tắt nguồn.

5. Bắt đầu đo lường

Kích hoạt việc đo huyết áp / SpO2 qua thiết bị: Khi dải đeo được bật lên, nhấn nhanh hai lần vào nút cảm ứng, và đèn màu xanh đậm sẽ nhấp nháy, cho biết việc khởi động đã thành công. Chạm ngón tay vào cảm biến để đo. Khi hoàn thành, đèn tắt, và đèn màu xanh đậm nhấp nháy. Nếu quá trình đo thất bại, một đèn màu đỏ sẽ nhấp nháy.

Thông qua ứng dụng: Khi Ứng dụng được kết nối với thiết bị đeo, chọn chức năng sức khỏe, sau đó nhấp vào "Đo lường", và đèn màu xanh nhấp nháy, cho biết việc khởi động đã thành công.

6. Khởi động lại

Khi dây đeo được bật, nhấn và giữ nút cảm ứng trong 10 giây để vào chế độ khởi động lại (đèn đỏ nhấp nháy), nhấp đúp (2 lần) vào nút cảm ứng trong vòng 5 giây để xác nhận khởi động lại (tắt trước, sau đó bật lại). Nếu nút cảm ứng không được nhấp đúp trong hơn 5 giây, dải sẽ tự động thoát khỏi chế độ khởi động lại, và đèn đỏ sẽ ngừng nhấp nháy.

7. Đặt lại

Khi ứng dụng kết nối với thiết bị, nhấn vào "Đặt lại dây đeo" trong ứng dụng để cài đặt lại nó.

Tất cả dữ liệu chưa đồng bộ sẽ bị mất.

8. Người giám hộ

Đèn đỏ sẽ nhấp nháy trong 10 giây rồi dừng lại. Để xem các giá trị được kết nối với Cảnh báo Người giám hộ, hãy mở Ứng dụng HELO.

9. Tương thích và hỗ trợ

Hỗ trợ Android 5.0 trở lên, iOS 10.0 trở lên.

10. Kết nối

Sau khi tải xuống hoàn tất, mở ứng dụng và đăng ký bằng cách tạo một tài khoản, sau đó hoàn thành quy trình kết nối theo hướng dẫn hoạt động trên ứng dụng.

11. Kiểm tra tình trạng kết nối

Chạm vào nút một lần sẽ làm cho đèn LED nhấp nháy hai lần. Đèn sẽ nhấp nháy màu xanh da trời nếu thiết bị được kết nối - màu xanh lá cây nếu không được kết nối.

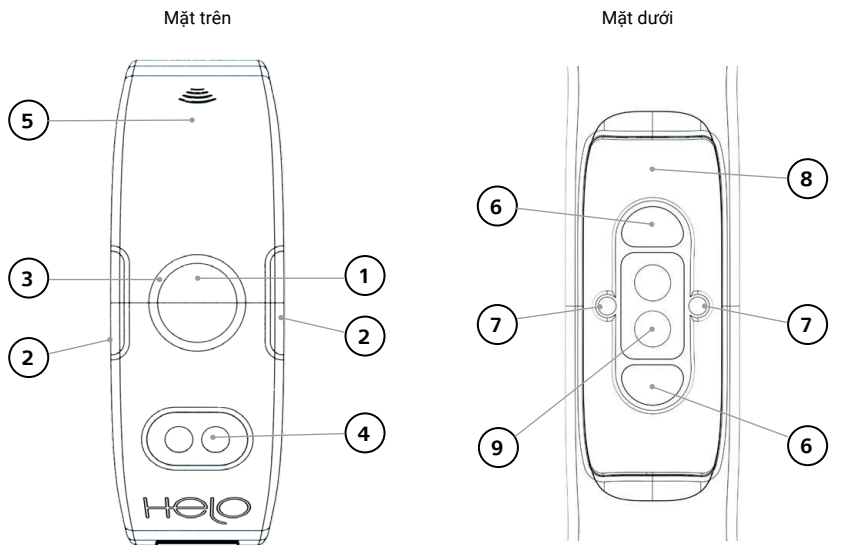

- ① Nút bật nguồn
- ② Điện cực ECG & BIA
- ③ Đèn LED
- ④ Cảm biến BP, SpO2, APG
- ⑤ Chip VyvoPay tích hợp

- ⑥ Tấm tiếp xúc ECG
- ⑦ Chân sạc
- ⑧ Con quay hồi chuyển 6 trục
- ⑨ Nhiệt độ da, AFIB liên tục, cảm biến HR, cảm biến SpO2

HELO

BioSense

Dây đeo sức khỏe

3

Giới thiệu các tính năng quan trọng

Theo dõi nhịp tim

Để theo dõi nhịp tim một cách chính xác hơn, hãy đeo dây BioSense cách khoảng một đốt ngón tay tính từ xương cổ tay.

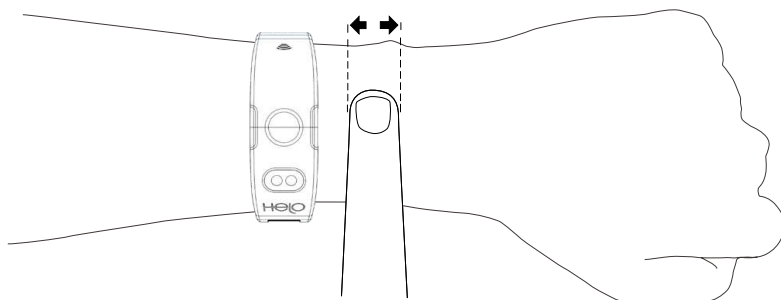

HELO

BioSense

Dây đeo sức khỏe

4

Thông tin tiếp theo

Hướng dẫn chống nước

Chỉ số chống nước của BioSense là IP68 (50m).

CHÚ Ý:

1. BioSense chỉ phù hợp để bơi lội. Nếu bạn đeo BioSense khi lặn, có thể gây hỏng hóc cho thiết bị. Các hỏng hóc như vậy sẽ không được bảo hành.
2. Trong khi đeo thiết bị, chỉ bơi, tắm và rửa tay dưới nước lạnh.
3. BioSense không có khả năng chống nước đối với các chất lỏng khác như axit và bazơ, dung dịch, thuốc thử hóa học và các chất lỏng ăn mòn khác. Nếu vô tình gặp phải hoặc tiếp xúc với chất lỏng ăn mòn, hãy đảm bảo làm sạch bằng nước sạch và lau khô thiết bị đeo. Những hư hỏng do sử dụng không đúng cách hoặc lạm dụng thiết bị không nằm trong phạm vi bảo hành của thiết bị.

HELO

BioSense

Dây đeo sức khỏe

5

Bảng thông số kỹ thuật

Thông số kỹ thuật về Phần cứng và Phần mềm

Mô tả Quy trình

1. Chất liệu dây đeo: Gel silica lỏng + lớp phủ hai màu PA, mẫu vân bề mặt chống nước và điều chỉnh bằng tia cực tím (UV), hấp thụ từ nam châm tích hợp.
2. Điện cực tim: thép không gỉ 316L + mạ vàng pvd
3. Vỏ dưới: PA nhúng 2 mảnh thép không gỉ 316L + PVD + 2 mảnh chân POGO

Thông số cơ bản	Kích thước:	226*20*7.5 mm.
	Trọng lượng:	22 gr.
	Màu sắc:	Black/Grey Strap with Gold or Silver Electrode & Closure
Đặc điểm kỹ thuật phần cứng	MCU:	GOODIX5515--ARM Cortex-M4 64MHZ
	Khả năng lưu trữ dữ liệu:	RAM: 256KB, ROM: 1Mbit, external 8MB
	Khả năng tương thích:	iOS 10.0 or above, Android 5.0 or above
	Màn hình hiển thị:	---
	Độ phân giải:	---
	Cảm ứng:	Capacity touch
	Nút bấm:	ABS touch button
Kết nối:	Bluetooth	BLE 5.0
	WIFI	---
	NFC	Support VyvoPay
	Cảm biến Graviti:	Bosch BMA421
Cảm biến:	Con quay hồi chuyển:	STK LSM6DS3TR-C, ST
	BIA	Maxim 30001
	Cảm biến đo lượng oxy trong máu và huyết áp từ ngón tay:	Maxim 30101+32664
	Nhiệt độ cơ thể:	Nano core micro NST117
	ECG + Nhịp tim:	Maxim 30001

Pin	Loại pin:	Lithium polymer
	Điện áp tiêu chuẩn:	3.8V
	Dung lượng:	45mAh
	Kích thước:	19.5*11*2.5 mm.

Ứng dụng:	HELO Smart	<p>Các tính năng sức khỏe bao gồm: Nhịp tim, Nhịp thở, Năng lượng, Căng thẳng, ECG, BIA, APG, Huyết áp, Oxy trong máu, Phát hiện rối loạn nhịp tim (rung tâm nhĩ), Nhiệt độ, Giấc ngủ.</p> <p>Dữ liệu hoạt động: Số bước đi, lượng Calo, thời gian đứng yên</p> <p>Cảnh báo Người giám hộ: Nhịp tim, Nhịp thở, Huyết áp, Nồng độ oxy trong máu, Nhiệt độ cơ thể, Rung tâm nhĩ.</p>
------------------	-------------------	--







Dữ liệu khác:	Mức độ chống nước:	IP68
	Thời gian sạc pin:	Khoảng 1,5 giờ
	Tuổi thọ của Pin:	3 ~ 6 ngày / Dựa trên các mức độ sử dụng khác nhau
Đóng gói:	Chất liệu của khoá:	Thép không gỉ + Mạ vàng thật 18kt
	Hộp đựng:	W7.4 *L12.3*H5.4mm
	Phụ kiện:	Để sạc, cáp loại C dài 70cm
Giấy chứng nhận:	Chứng nhận:	CE/FCC/IC

CÁC CHỨC NĂNG

Healthy	HR	Nhịp tim: Được hỗ trợ bật/tắt đo tự động 24 giờ, khoảng thời gian đo tự động là 10 phút một lần (cả ngày: 00, 10...) Hỗ trợ đo thủ công, được khởi động từ ứng dụng.
	BR	Nhị thở: Được hỗ trợ bật/tắt đo tự động 24 giờ (dựa trên việc bật/tắt nhịp tim), và khoảng thời gian đo tự động là mỗi 10 phút một lần (tại các điểm thời gian: 00, 10...).
	ECG	Điện tâm đồ: Kích hoạt việc đo từ ứng dụng, và chạm vào các tấm điện cực bên trái và phải bằng đầu ngón tay của bạn. Kết quả dữ liệu được tải lên ứng dụng để phân tích bằng trí tuệ nhân tạo.
	BIA	Phân tích trở kháng điện sinh học: Khởi động việc đo từ ứng dụng, và chạm vào các đầu dò điện cực bên trái và bên phải bằng ngón tay của bạn. Dữ liệu được ứng dụng tải lên máy chủ để tính toán và trả kết quả.
	Energy	Năng lượng: Hỗ trợ đo tự động trong 24 giờ, khoảng thời gian đo tự động là 1 giờ, và đo được thực hiện vào một thời gian cố định. Hỗ trợ việc đo thủ công, khởi chạy đo lường từ ứng dụng.
	Stress	Căng thẳng: Hỗ trợ đo tự động trong 24 giờ, khoảng thời gian đo tự động là 1 giờ mỗi lần, và thời điểm đo là toàn bộ điểm. Hỗ trợ việc đo thủ công, khởi chạy đo lường từ ứng dụng. Kết nối Ứng dụng để hiệu chuẩn áp huyết.
	BP	Huyết áp: Hỗ trợ đo tự động trong 24 giờ, khoảng thời gian đo tự động là mỗi giờ, và việc đo được thực hiện vào mỗi điểm cụ thể. Hỗ trợ đo thủ công, được khởi chạy từ ứng dụng.
	APG	Đồ thị áp lực nhĩ hay chính là phép đo thể tích gia tốc, Dữ liệu được tải lên máy chủ thông qua ứng dụng để tính toán và trả về kết quả. Hỗ trợ đo thủ công, khởi chạy từ ứng dụng.
	SpO2	Nồng độ oxy trong máu: Hỗ trợ đo tự động trong 24 giờ, khoảng thời gian tự động đo là 1 giờ, và việc đo được thực hiện vào mỗi thời điểm. Hỗ trợ đo thủ công, được khởi chạy từ ứng dụng.
	AFib	Rối loạn nhịp tim tâm thất: Kiểm soát tắt/bật chế độ này từ ứng dụng. Sau khi bật, việc phát hiện được bật ngay lập tức, và đèn xanh ở phía sau dây đeo luôn sáng.
	Sleep	Giấc ngủ: Sự ước lượng chất lượng giấc ngủ sẽ được tính toán bằng cách thu thập tất cả các giá trị PPG trong suốt đêm và kết hợp chúng với các giá trị được đo bằng cảm biến con quay.
	Body Temp.	Nhiệt độ cơ thể: Hỗ trợ đo tự động suốt 24 giờ Lấy từ cảm biến nhiệt độ.

Guardian	HR		Cảnh báo tới Người giám hộ: Nhịp tim, nhịp thở, huyết áp, Nồng độ Oxy trong máu, Rung nhĩ, nhiệt độ cơ thể,...khi có các dấu hiệu bất thường.
	BR		
	BP		
	SpO2		Cài đặt ứng dụng, hiển thị cảnh báo bằng đèn LED, gửi email
	Afib		
	Body temperature		
Activity data	Steps		Bước chân, Năng lượng và Thời gian đứng
	Calories		Hiển thị trên ứng dụng
	Stand		
Electrode	Được thiết kế ở hai bên của dây đeo, được sử dụng cho việc đo ECG/BIA.	ECG	Điện tâm đồ: Ngón cái và ngón trỏ được đặt lên các tấm điện cực ở hai bên của thiết bị (những biện pháp cảnh báo về cách đo sẽ được hiển thị trên ứng dụng cùng với một biểu đồ đo).
		BIA	Phân tích trở kháng điện sinh học: Nắm chặt điện cực ở hai bên bằng ngón tay trỏ và ngón cái tương ứng, và hai tay trái và phải không được chạm vào nhau (những lời khuyên về việc đo sẽ được hiển thị trên ứng dụng cùng với một biểu đồ hình ảnh thao tác).
Touch button	Nhấp vào	Nhấp 2 lần liên tục	Để bắt đầu việc đo SpO2/BP (đo đồng thời). Trong vòng 10 giây sau khi bắt đầu, đèn sẽ nhấp nháy màu xanh trong 1 giây. Nếu đầu ngón tay không tiếp xúc với ánh sáng LED, nó sẽ tự động hủy bỏ. Thời gian đo: 60 giây.

TRẠNG THÁI ĐÈN LED

Fingertip LED Light	Khi bắt đầu đo SpO2/BP bằng cách thủ công, đèn sẽ chuyển sang màu đỏ sau khi tiếp xúc với ngón tay của bạn.				
LED lights	Pin yếu: ≤20%, nhấp nháy một lần mỗi 1 phút		Purple	R:113 G:44 B:159	Nhấp nháy
	Sạc dây đeo: Nhấp nháy một lần mỗi 2 giây		Green	R:90 G:190 B:50	Nhấp nháy
	Dây đeo được sạc đầy: Luôn sáng đều				Luôn sáng
	Yêu cầu đo qua điện thoại thông minh: nhấp nháy 2 lần		Blue	R:0 G:160 B:220	Nhấp nháy
	Đo thông qua nút cảm ứng: trong quá trình đo nồng độ oxy trong máu/ huyết áp: 1 > Khi việc đo được khởi động, nó nhấp nháy 2 lần; 2 > Khi đầu ngón tay che kín màn hình cảm biến, đèn led dừng nhấp nháy (không phát sáng) để tránh ảnh hưởng đến dữ liệu.				Luôn sáng
	Đo lường hoàn thành thông qua nút cảm ứng: khi việc đo sức khỏe hoàn thành, đèn sẽ luôn sáng trong 2 giây.				
	Cập nhật Firmware: Dây đeo đang cập nhật chương trình cơ sở.		Red	R:230 G:0 B:0	Nhấp nháy
	Đo lường thất bại: Đèn sẽ nhấp nháy màu đỏ (2 lần mỗi giây) Đèn Led nhấp nháy trong 10 giây hoặc Cảnh báo Guardian: người dùng có thể nhấn nút để dừng nó.				
	Bật nguồn: Khi dây đeo đã được tắt nguồn, nhấn và giữ nút cảm ứng trong 5 giây để bắt thiết bị. Đèn LED chỉ báo sẽ chuyển màu trong vòng 10 giây. Ngoài ra, khi dây đeo đã được tắt nguồn và đặt trên bộ sạc, thiết bị sẽ tự động bật nguồn.		Multicolor	RGB	Nhấp nháy
	Tắt nguồn: Khi dây đeo đã được bật nguồn, việc tắt nguồn được thực hiện thông qua Ứng dụng. Nhấp vào "Tắt dây đeo" để hoàn tất việc tắt nguồn. Đèn LED sẽ chuyển màu trong vòng 10 giây.				
Khởi động lại: Khi Smartband được bật nguồn, nhấn và giữ nút cảm ứng trong 10 giây để vào chế độ khởi động lại (đèn đỏ nhấp nháy), sau đó nhấp đúp vào nút cảm ứng trong vòng 5 giây để xác nhận việc khởi động lại (tắt nguồn trước, sau đó bật nguồn). Nếu nút cảm ứng không được nhấp đúp trong hơn 5 giây, dây đeo sẽ tự động thoát khỏi chế độ khởi động lại, và đèn đỏ sẽ ngừng nhấp nháy.					
Đã kết nối: Khi Smartband được bật nguồn, nó sẽ nhấp nháy 2 lần mỗi 15 phút. Màu sắc thay đổi tùy theo trạng thái kết nối: 1. Kết nối: màu xanh nhạt; 2. Ngắt kết nối: màu xanh lá cây.		Green/Light blue	R:0 G:160 B:220	Nhấp nháy	
Kiểm tra thiết bị đã bật: Để kiểm tra xem thiết bị có đang bật không. Nhấn một lần vào nút cảm ứng và đèn sẽ nhấp nháy hai lần trong 2 giây. Màu sắc thay đổi tùy thuộc vào trạng thái kết nối: 1 • Kết nối: xanh da trời; 2 • Ngắt kết nối: màu xanh lá cây.					

HELO

BioSense

Dây đeo sức khỏe

6

Bảo trì thiết bị

Chăm sóc thiết bị:

1. Không sử dụng bất kỳ vật dụng sắc nhọn nào để làm sạch thiết bị.
2. Tránh sử dụng các loại dung dịch tẩy rửa hóa học, dung môi hoặc thuốc chống côn trùng có thể làm hỏng các bộ phận nhựa của thiết bị.
3. Rửa kỹ thiết bị bằng nước sạch sau khi tiếp xúc với clorua, nước biển, kem chống nắng, cồn, mỹ phẩm hoặc các hóa chất khác có tính ăn mòn.
Tiếp xúc lâu với những chất này có thể làm hỏng thiết bị.
4. Tránh nhấn các phím khi dưới nước.
5. Tránh va đập mạnh và sử dụng thô bạo với thiết bị, vì có thể làm giảm tuổi thọ của sản phẩm.
6. Không để thiết bị tiếp xúc với nhiệt độ quá lạnh hoặc quá nóng trong thời gian dài, có thể gây ra hỏng hóc vĩnh viễn.
7. Sau mỗi buổi tập luyện, vui lòng rửa sạch dây đeo bằng nước sạch.

Vệ sinh thiết bị

Khi sạch thiết bị, ngay cả một lượng nhỏ mồ hôi hoặc hơi ẩm cũng có thể dẫn đến ăn mòn các cực sạc, cản trở việc truyền dữ liệu và ảnh hưởng đến quá trình sạc.

1. Nhẹ nhàng lau sạch thiết bị bằng một miếng vải bông ướt với dung dịch tẩy rửa trung tính nhẹ.
2. Vui lòng để thiết bị khô hoàn toàn sau khi lau chùi.

**BioSense***Dây đeo sức khỏe*

Thông tin an toàn và sản phẩm quan trọng

. Nếu bạn có máy trợ nhịp tim hoặc thiết bị điện tử bên trong khác, hãy tham khảo ý kiến bác sĩ trước khi sử dụng dây đeo này.

. Cảm biến đo nhịp tim quang học ở dây đeo BioSense thỉnh thoảng phát ra ánh sáng xanh lục và nhấp nháy. Tham khảo ý kiến bác sĩ nếu bạn bị động kinh hoặc nhạy cảm với ánh sáng lóe lên.

. Luôn tham khảo ý kiến bác sĩ trước khi bắt đầu hoặc thay đổi bất kỳ thói quen hoặc chương trình tập thể dục nào.

. Thiết bị, phụ kiện, máy đo nhịp tim và dữ liệu liên quan được thiết kế để sử dụng chỉ nhằm mục đích hỗ trợ theo dõi sức khỏe, không phải mục đích y tế. Nó không nhằm mục đích chẩn đoán, theo dõi, điều trị, chữa bệnh hoặc ngăn ngừa bệnh tật. Kết quả đo nhịp tim chỉ mang tính chất tham khảo và không chịu trách nhiệm pháp lý về hậu quả của bất kỳ cách giải thích sai nào.

. Mặc dù công nghệ theo dõi nhịp tim quang học ở cổ tay thường cung cấp dữ liệu chính xác về nhịp tim của người dùng, nhưng công nghệ này có những hạn chế cố hữu có thể khiến một số kết quả đo nhịp tim không chính xác trong một số trường hợp nhất định, bao gồm đặc điểm thể chất của người dùng, cài đặt thiết bị, và loại hình cũng như cường độ hoạt động.

. Trình theo dõi các hoạt động dựa vào cảm biến để theo dõi chuyển động trên cánh tay của bạn và các số liệu khác. Dữ liệu và thông tin do thiết bị cung cấp nhằm mục đích đánh giá chặt chẽ hoạt động và các chỉ số của bạn. Tuy nhiên, chúng có thể không hoàn toàn chính xác, bao gồm cả dữ liệu về số bước đi, giấc ngủ, khoảng cách, nhịp tim và lượng calo tiêu thụ.

. Không nhúng hoặc để pin tiếp xúc với nước hoặc chất lỏng khác.

. Không để thiết bị tiếp xúc với nguồn nhiệt hoặc nơi có nhiệt độ cao, chẳng hạn như trên xe không có người giám sát dưới ánh nắng mặt trời. Để tránh hư hỏng, hãy mang thiết bị ra khỏi xe hoặc cất giữ ở nơi tránh ánh nắng trực tiếp, chẳng hạn như hộp đựng gắng tay.

. Không sử dụng thiết bị ở nhiệt độ ngoài phạm vi được chỉ định trong hướng dẫn sử dụng, được ghi ở vỏ hộp sản phẩm.

. Khi bảo quản thiết bị trong thời gian dài, vui lòng bảo quản thiết bị trong phạm vi nhiệt độ được chỉ định trong sách hướng dẫn in đi kèm trong vỏ hộp của sản phẩm.

. Không sử dụng củ sạc và cáp sạc hoặc dây cáp USB không được nhà sản xuất phê duyệt hoặc cung cấp. Vui lòng sử dụng trong phạm vi nhiệt độ được chỉ định trong hướng dẫn in kèm theo vỏ hộp sản phẩm.



BioSense

Dây đeo sức khỏe

Tuyên bố từ chối trách nhiệm pháp lý

Một số phép đo yêu cầu cài đặt Ứng dụng HELO Smart có sẵn cho hệ điều hành Android 5.0 trở lên và cho hệ điều hành Apple phiên bản 10.0 trở lên.

1. HELO BioSense có khả năng chống nước ở độ sâu 50 mét theo tiêu chuẩn ISO 22810:2010. Vì vậy, thiết bị có thể được sử dụng cho các hoạt động như bơi lội ở hồ bơi hoặc đi biển. Tuy nhiên, không nên sử dụng HELO BioSense để trượt nước, lặn biển hoặc các hoạt động dưới nước tốc độ cao khác.
2. Trừ khi có quy định khác, HELO BioSense và các dịch vụ liên quan không phải là thiết bị y tế và không nhằm mục đích chẩn đoán, điều trị, chữa bệnh hoặc ngăn ngừa bất kỳ bệnh nào. Về độ chính xác. HELO đã phát triển các sản phẩm và dịch vụ để theo dõi một số thông tin sức khỏe nhất định một cách chính xác nhất có thể. Độ chính xác của sản phẩm và dịch vụ của HELO không nhằm mục đích tương đương với các thiết bị y tế hoặc thiết bị đo lường khoa học. Nó không có nghĩa là một sự thay thế của nó. Nếu bạn có bất kỳ mối quan ngại nào, bạn nên luôn luôn tham khảo ý kiến bác sĩ hoặc chuyên gia chăm sóc sức khỏe trước khi thay thế bất kỳ sản phẩm y tế hoặc dịch vụ y tế.
3. Tham khảo ý kiến bác sĩ trước khi sử dụng nếu bạn có bất kỳ tình trạng bệnh lý nào từ trước có thể bị ảnh hưởng bởi việc bạn sử dụng bất kỳ sản phẩm hoặc dịch vụ nào của HELO.
4. Một số chức năng có thể bị hạn chế ở một số quốc gia.

HELO

BioSense

Dây đeo sức khỏe

8

Yêu cầu của FCC

Bất kỳ thay đổi hoặc sửa đổi nào không được thông qua rõ ràng bởi bên chịu trách nhiệm về tuân thủ có thể làm mất quyền hoạt động của người dùng đối với thiết bị.

Thiết bị này tuân thủ Phần 15 của Quy tắc FCC. Hoạt động phải tuân theo hai điều kiện sau:

1. Thiết bị này không được gây nhiễu có hại.
2. Thiết bị này phải chấp nhận mọi hiện tượng nhiễu sóng nhận được, bao gồm cả nhiễu sóng có thể gây ra hoạt động không mong muốn.

Lưu ý: Thiết bị này đã được kiểm tra và được xác định tuân thủ các giới hạn cho một thiết bị số lớp B, theo Phần 15 của các Quy tắc của FCC. Những giới hạn này được thiết kế để cung cấp bảo vệ hợp lý chống lại nhiễu có hại trong một cài đặt ở khu vực dân cư. Thiết bị này tạo ra, sử dụng và có thể phát ra năng lượng tần số radio, và nếu không được lắp đặt và sử dụng theo hướng dẫn, có thể gây ra nhiễu có hại cho việc truyền thông bằng sóng radio. Tuy nhiên, không có đảm bảo rằng nhiễu sẽ không xảy ra trong một cài đặt cụ thể nào đó. Nếu thiết bị này gây ra nhiễu có hại cho việc thu sóng radio hoặc truyền hình, điều này có thể được xác định bằng cách tắt và bật thiết bị, người sử dụng được khuyến khích thử sửa chữa nhiễu bằng một hoặc nhiều biện pháp sau đây:

- Điều chỉnh hoặc di chuyển ăng-ten thu
- Tăng khoảng cách giữa thiết bị và bộ thu
- Kết nối thiết bị vào ổ cắm trên một mạch điện khác so với mạch điện mà nó đã được kết nối
- Tham khảo nhà cung cấp hoặc một kỹ thuật viên kinh nghiệm về radio/truyền hình để được giúp đỡ.

HELO

BioSense

Dây đeo sức khỏe

Yêu cầu IC

Thiết bị này chứa (các) bộ phát/bộ thu được miễn giấy phép tuân thủ (các) RSS được miễn giấy phép của Canada về Đổi mới, Khoa học và Phát triển Kinh tế. Hoạt động phải tuân theo hai điều kiện sau:

1. Thiết bị này không được gây nhiễu.
2. Thiết bị này phải chấp nhận mọi hiện tượng nhiễu sóng, bao gồm cả nhiễu sóng có thể gây ra những tác động không mong muốn.



® 017-220011

Vyvo Network Japan株式会社

HELLO

Cảm ơn bạn!

helocorp.com